

ウォータークーラー WMS-W18B3 1/2

【外形図】

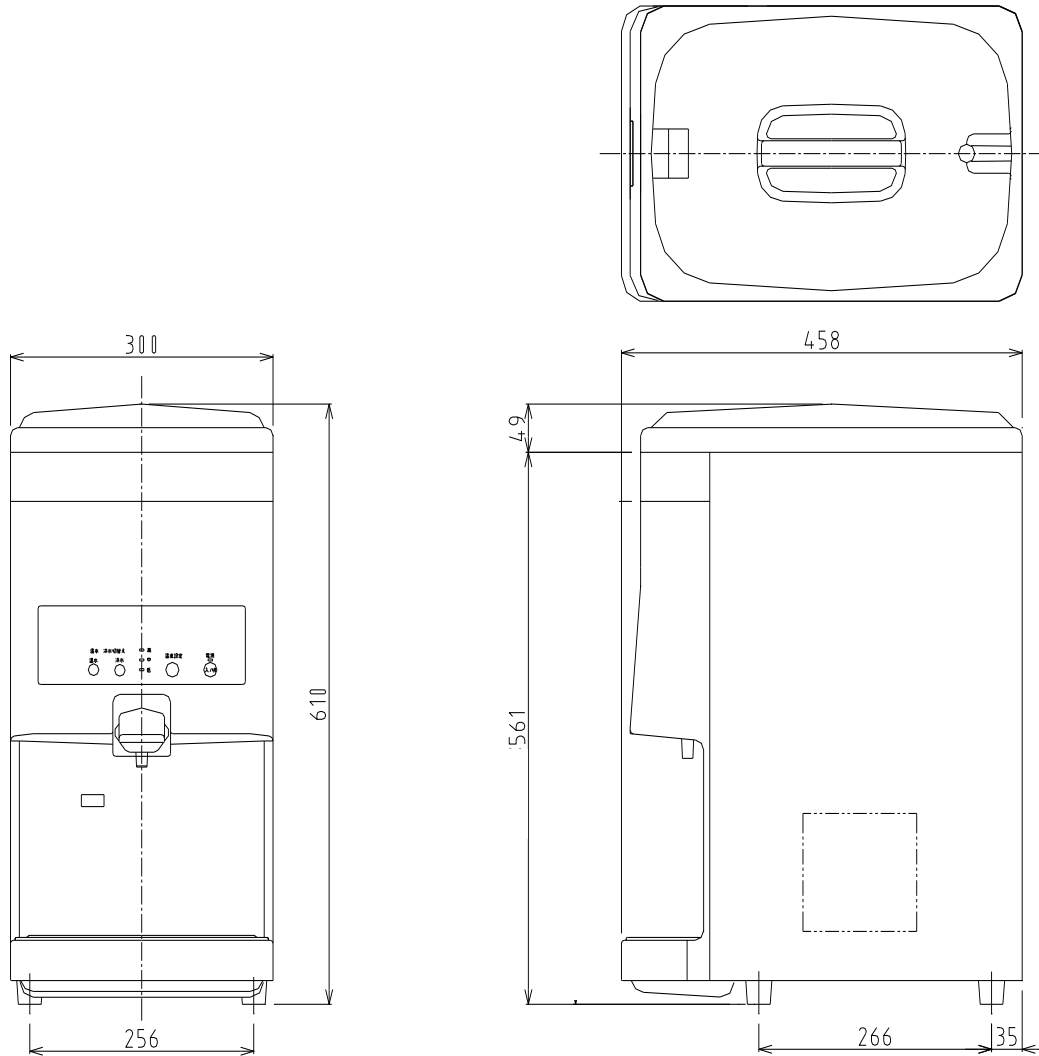

【仕様】

商品名	冷温兼用ボトル形ウォータークーラー	
形名	WMS-W18B3	
外形寸法	幅	300mm
	奥行	458mm
	高さ	610mm
外観材質	上蓋	耐熱PP樹脂
	上板	PP樹脂
	前面パネル	ABS樹脂
	上部前面パネル	ABS樹脂
	キャビネット	カラー鋼板 (PCM鋼板)
	排水タンク	ABS樹脂
タンク容量	スノコ	ステンレス鋼板
	冷却タンク	3L
	貯水タンク	15L
冷却装置	排水タンク	1.2L
	圧縮機	全密閉形往復動式・出力60W
	冷媒	HFC-134a 55g
	凝縮器	強制空冷アルミフィン&銅チューブ式
	送風機	コンデンサランモータ 1.4W/110mmファン (凝縮器用)
	冷却器	ステンレスタンク・外周クーリングパイプ巻付
	冷媒制御	キャピラリーチューブ式
	過負荷保護装置	バイメタル式自動復帰形圧縮機用オーバーロードリレー
	冷水温度調節	電子サーモ式
	加熱装置	加熱方式
発熱体		アルミカシメンスヒータ・600W
温水温度調節		電子サーモ式
過熱防止装置		温度ヒューズ
水位表示	フロート式水位計 (上蓋内蔵)	
給水装置	簡易着脱形チューブ弁開閉式蛇口	
給水操作	ピアノタッチ式レバー	
排水処理	排水タンク (市販排水ホース取付可)	
運転表示	LED表示	
電源コード	ビニルキャブタイヤコード (機外長: 2m)	
使用保証条件	外気温度	5°C ~ 35°C
	給水温度	5°C ~ 35°C
	電源周波数	50/60Hz
電気特性	電圧	単相100V ± 10V
	冷電流	2.3 ± 0.2 / 2.2 ± 0.2A
	冷水電力	151 ± 16 / 155 ± 16W
	温水電流	6.0 ± 0.6A
性能	温水電力	600 ± 60W
	冷水性能	25杯目採水温度: 15°C以下 (条件) 外気温: 30°C 給水温: 25°C 125cc/30sec 間歇採水
	温水性能	ECO75°C, NORMAL85°C, HIGH95°C保温 (タンク内湯温)
製品質量	18kg	
付属部品	茶こし受け・フィルター	
電気用品安全法	第三者認証取得	

西山工業株式会社

ウォータークーラー WMS-W18B3 2/2

【構造図】

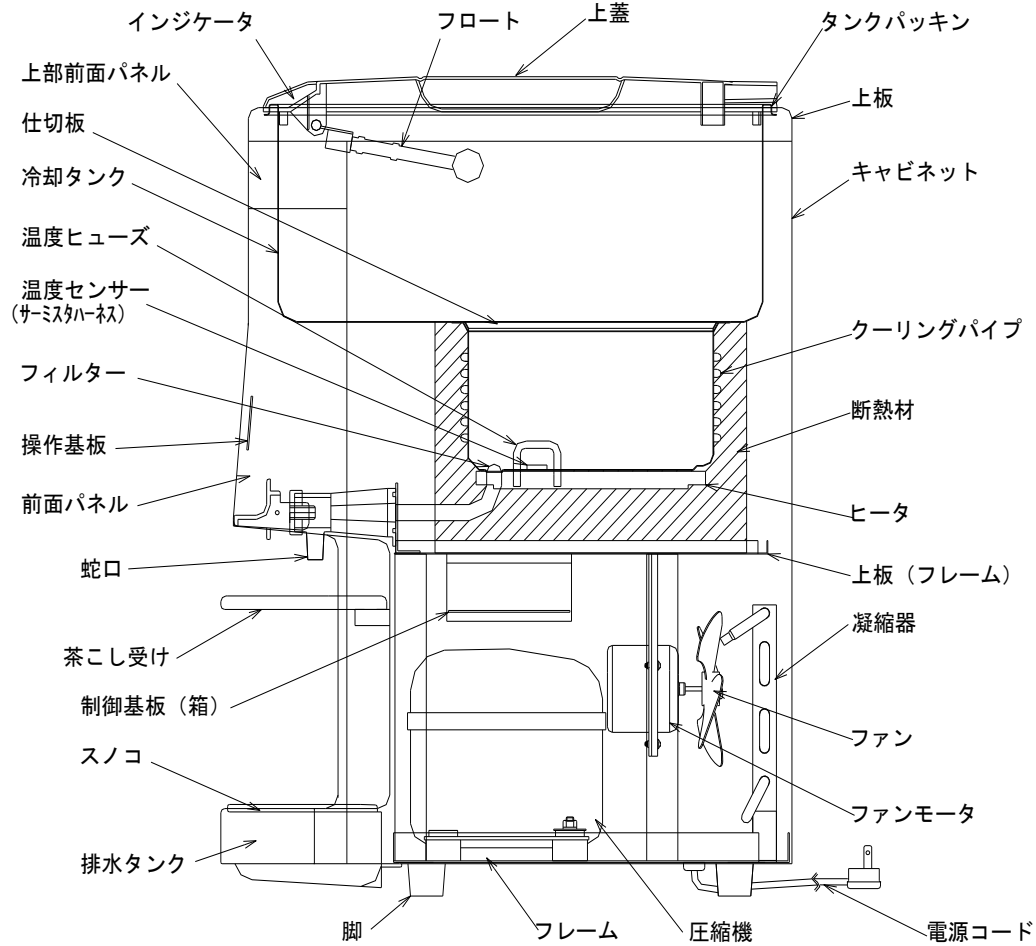

【配線図】

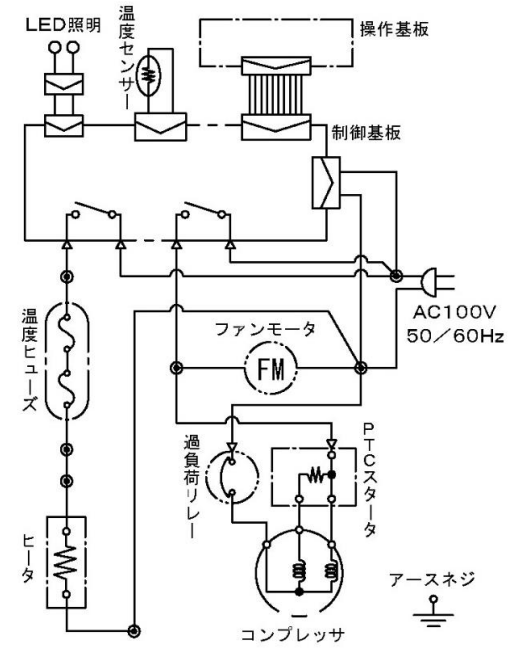

【冷凍サイクル図】

